

1

2

3

4

5

6

ITEM	DESCRIÇÃO	QTD.	MATERIAL	C.M.	PESO UNIT. Kg	PESO TOTAL Kg
5	FERRO FUNDIDO Ø670 x 505	15	FERRO FUNDIDO	ITC	1271,65	19074,75

NOTAS

- 1 - TODAS AS DIMENSÕES EM MILÍMETRO, EXCETO INDICAÇÃO CONTRÁRIA.
- 2 - () COTAS DE REFERÊNCIA.
- 3 - QUEBRAR CANTOS VIVOS.
- 4 - LISTA DE MATERIAL PARA UM (01) CONJUNTO, FABRICAR VINTE E OITO (28) CONJUNTOS.
- 5 - TOLERÂNCIAS NÃO ESPECIFICADAS CONFORME NBR 6927.
- 6 - EM RELAÇÃO AO PESO DOS LASTROS DE FERRO FUNDIDO, A DENSIDADE CONSIDERADA FOI DE 7.200 kg/m3. (VER NOTA 8)
PESO MÍNIMO ADMITIDO: 19075 kg.
PESO MÁXIMO ADMITIDO: 19600 kg.
- 7 - DOCUMENTO DE REFERÊNCIA: DE 2013.00-1500-962-PPC-005-C.
- 8 - A ALTURA DE UM DOS LASTROS PODE SER AJUSTADA PARA GARANTIR O PESO TOTAL ESPECIFICADO, CONFORME A NOTA 6.

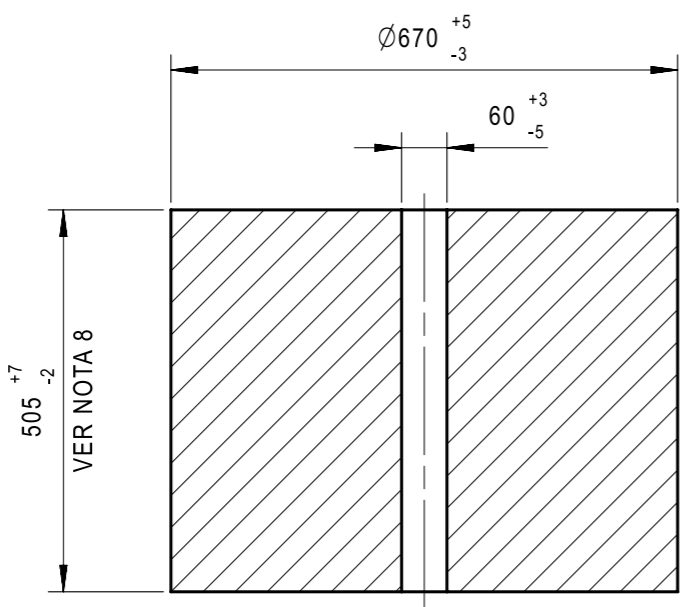
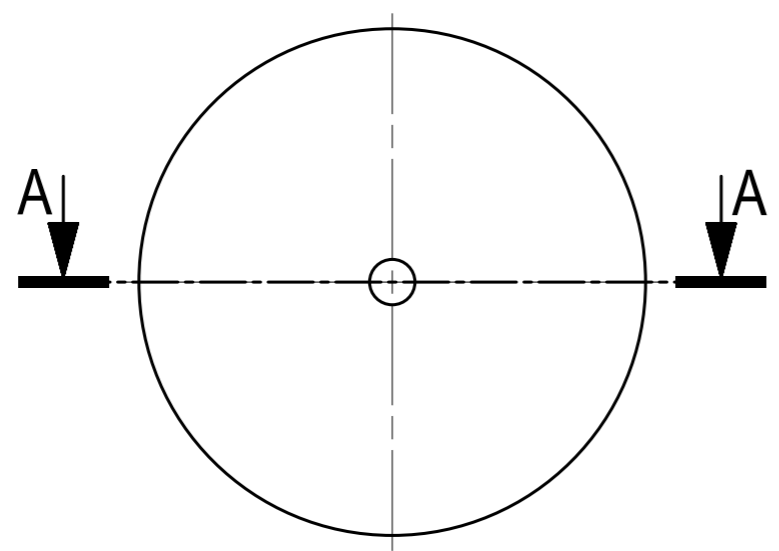

CORTE A-A
ESC.: 1:10

A	Classificações dos itens alterada para atendimento à nova sistemática de fabricação, a pedido do Gerente Geral do IE.			ROBSON	STEFANIA	ROBSON	
				3262-1	3680-2	3262-1	
				09/02/2026	09/02/2026	09/02/2026	
REV. Rev.	DESCRIÇÃO Description			EXEC. Executed	VERIF. Checked	APROV. Aprov.	-
				MAT. Registry	MAT. Registry	MAT. Registry	FORMULARIO Form
				DATA Date	DATA Date	DATA Date	DATA Date
DES. Drawn	ROBSON	PROJ. Designed	STEFANIA	VERIF. Checked	STEFANIA	APROV. Aprov.	RAFAEL
MAT. Registry	3262-1	MAT. Registry	3680-2	MAT. Registry	3680-2	MAT. Registry	3262-1
DATA Date	05/05/2025	DATA Date	05/05/2025	DATA Date	05/05/2025	DATA Date	05/05/2025
FORMULARIO Form	F14-R6	DATA Date	14/12/16				



CLIENTE Customer	PETROBRAS		
PLANTA Plant	BACIA DE CAMPOS		
PROJETO Project	ANCORAGEM DE UNIDADES FLUTUANTES DE PERFURAÇÃO		

TITULO Title				ESTACA TORPEDO T-35 LASTROS		AS INFORMAÇÕES DESTA DOCUMENTO SÃO DE PROPRIEDADE DA NUCLEP, SENDO PROIBIDA A UTILIZAÇÃO FORA DA SUA FINALIDADE. The information of this document are Nuclep's ownership, using in other function not allowed.	
ESCALA Scale	Nº DES. PRINCIPAL Main drawn nº	Nº PEDIDO order nº	GRUPO MONTAGEM Assembly Group	Nº PEDIDO NUCLEP Nuclep order nº			
1:10	-	4600681275	-	4958-1			
DESENHO Nº Drawing nº			DIEDRO Angle	FORMATO Size	PAGINA Page	REV. Rev.	
DCM-0225B1-004				A3	1/1	A	

1

2

3

4

5

6

A

A

B

B

C

C

D

D

A3